

Zwischenplatten(4) in  
U-Profli stecken und  
mit Kehlnaht a=3  
rundum anschweißen.

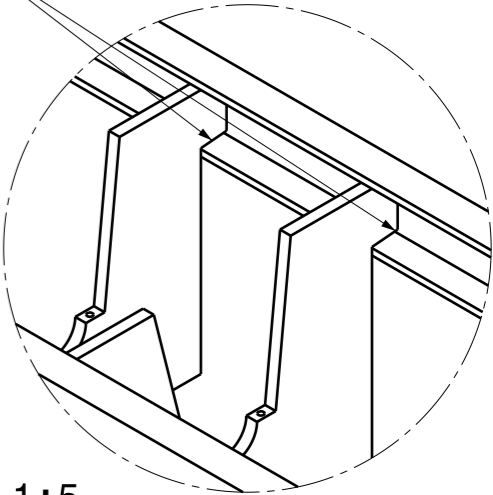

Detail A  
Maßstab: 1:5

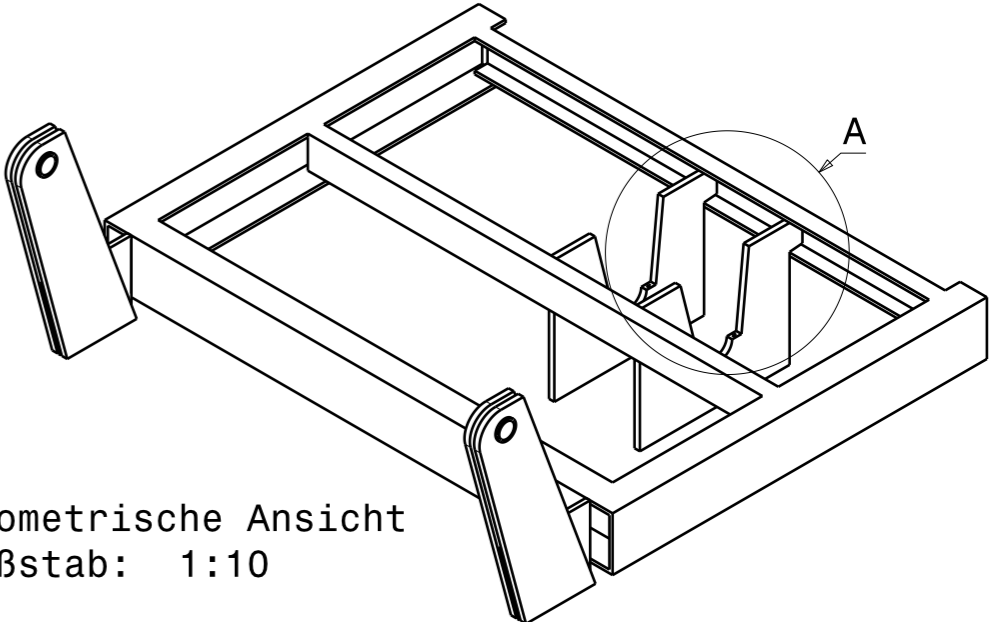

Isometrische Ansicht  
Maßstab: 1:10

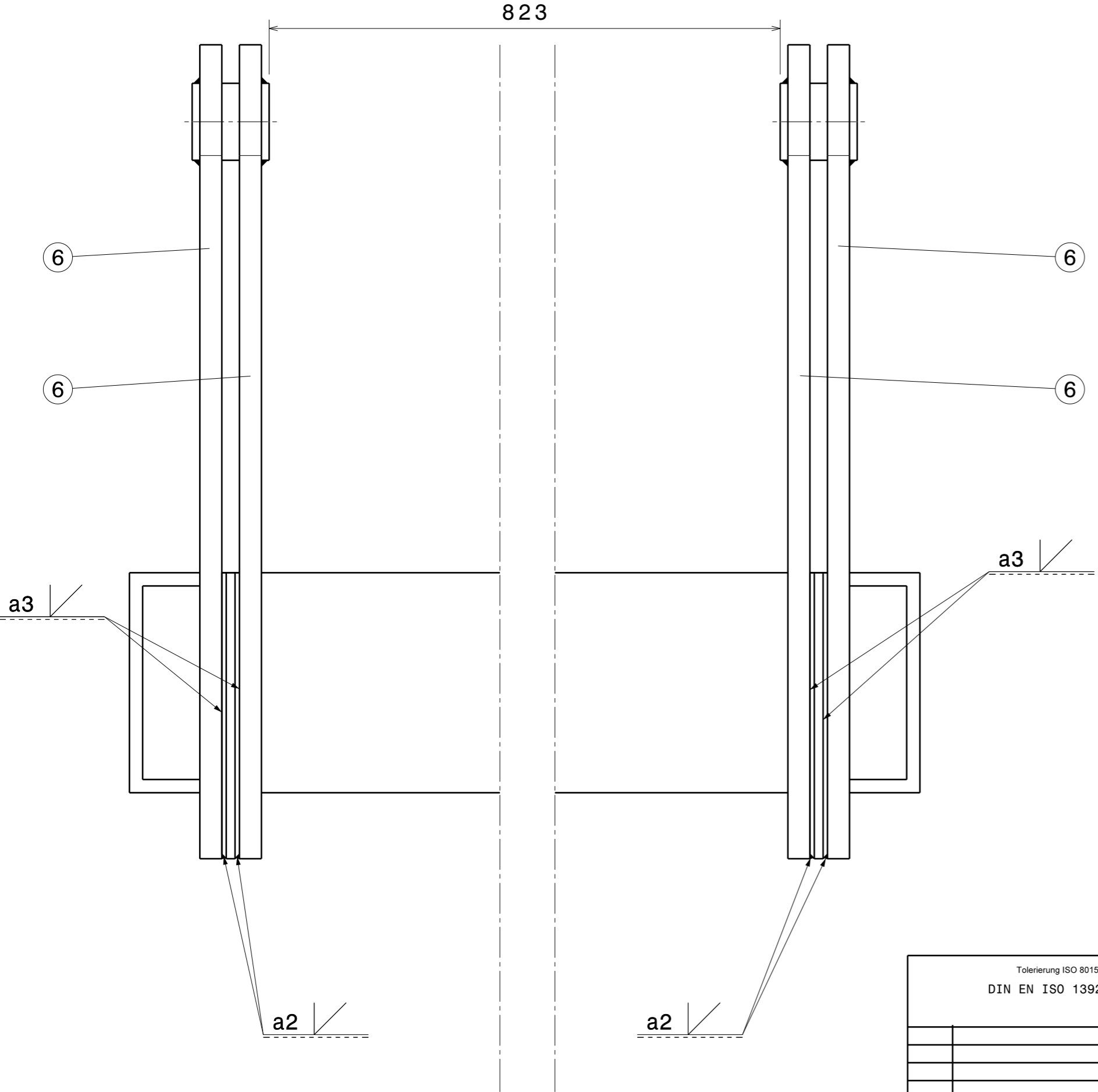

Tolerierung ISO 8015 DIN EN ISO 13920-BF		Allgemein- toleranz ISO 2768- mK	Werkstück- kanten DIN ISO 13715	Maßstab 1:2(1:5,1:10)	Masse - kg
				S235JR	
				Rahmen	
				PiccoI_0100-02 (3)	
				Blatt 2 2 Bl.	
Zust.	Änderung	Datum	Name	Dateiname	